

hâws

AFRY30066



CE

Indhold- Innhold – Innehåll – Sisältö – Content

Brugsanvisning – Dansk.....	3
Instruction manual – English.....	15

Brugsanvisning – Dansk

KUN TIL INDENDØRS HUSHOLDNINGSBRUG

LÆS DENNE VEJLEDNING, FØR DU BRUGER DETTE APPARAT, OG GEM DEN TIL FREMTIDIG BRUG.

VIGTIGT! SIKKERHEDSINSTRUKTIONER:

GEM DISSE INSTRUKTIONER

Dette apparat er beregnet til brug i husholdningen og lignende applikationer som f.eks:

- personalekøkkener i butikker, kontorer og andre arbejdsmiljøer;
- af kunder på hoteller, moteller og i andre boligmiljøer;
- miljøer af typen bed and breakfast.

VIGTIGE SIKKERHEDSFORANSTALTNINGER

Når du bruger elektriske apparater, skal du altid følge de grundlæggende sikkerhedsforanstaltninger, herunder følgende:

1. Læs alle instruktioner.
2. Rør ikke ved varme overflader.
3. For at beskytte mod elektrisk stød må ledning, stik eller sokkel ikke nedsænkes i vand eller anden væske.
4. ADVARSEL: Dette elektriske apparat indeholder en varmfunktion. Overflader, også andre end de funktionelle overflader, kan udvikle høje temperaturer. Da temperaturer opfattes forskelligt af forskellige personer, skal dette udstyr bruges med FORSIGTIGHED. Udstyret må kun berøres ved de tilsigtede håndtag og gribeflader, og der skal bruges varmebeskyttelse som handsker eller lignende. Andre overflader end de tilsigtede gribeflader skal have tilstrækkelig tid til at køle ned, før de berøres.
5. Tag stikket ud af stikkontakten, når den ikke er i brug, og før rengøring. Lad den køle af, før du tager dele af.
6. Type Y: Hvis forsyningsledningen er beskadiget, skal den udskiftes af producenten, dens serviceagent eller tilsvarende kvalificerede personer for at undgå fare.
7. Brug af tilbehør, der ikke er anbefalet af apparatets producent, kan forårsage skader.
8. Må ikke bruges udendørs
9. Lad ikke ledningen hænge ud over bordkanten eller køkkenbordet, og rør ikke ved varme overflader.
10. Må ikke placeres på eller i nærheden af en varm gas- eller elbrænder eller i en opvarmet ovn.

11. Der skal udvises stor forsigtighed, når et apparat, der indeholder varm olie eller andre varme væsker, flyttes.
12. Sæt altid stikket i apparatet først, og sæt derefter ledningen i stikkontakten. For at afbryde forbindelsen skal du dreje enhver kontrol til "off" og derefter tage stikket ud af stikkontakten.
13. Brug ikke apparatet til andet end det, det er beregnet til.
14. Dette apparat kan bruges af børn fra 8 år og opefter og personer med nedsatte fysiske, sensoriske eller mentale evner eller manglende erfaring og viden, hvis de er blevet overvåget eller instrueret i at bruge apparatet på en sikker måde og forstår de farer, der er forbundet med det. Børn må ikke lege med apparatet. Rengøring og brugervedligeholdelse må ikke udføres af børn, medmindre de er ældre end 8 år og under opsyn.
15. Opbevar apparatet og dets ledning utilgængeligt for børn under 8 år.
16. Apparaterne er ikke beregnet til at blive betjent ved hjælp af en ekstern timer eller et separat fjernbetjeningsystem.

INDLEDNING

Den nye airfryer giver dig en nem og sund måde at tilberede dine yndlingsingredienser på. Ved at bruge varm, hurtig luftcirkulation og en topgrill er den i stand til at lave mange retter. Det bedste er, at airfryeren opvarmer maden i alle retninger, og de fleste ingredienser behøver ingen olie.

TEKNISKE DATA:

- Spænding:220-240V~ 50/60Hz
- Wattage:1500 watt
- Kapacitet i kurv:5.0Liter
- Justerbar temperature:80°C-200°C
- Timer (0-60 min)

GENEREL BESKRIVELSE (Fig.1/Fig.2)

1. Betjeningspanel
2. Frontpanel
3. Hoveddelen
4. Skuffen
5. Rist
6. Dæksel til kurv
7. Håndtag til kurv
8. Bunddæksel

9. Luftudtag

10. Hovedledning (elektrisk ledning)

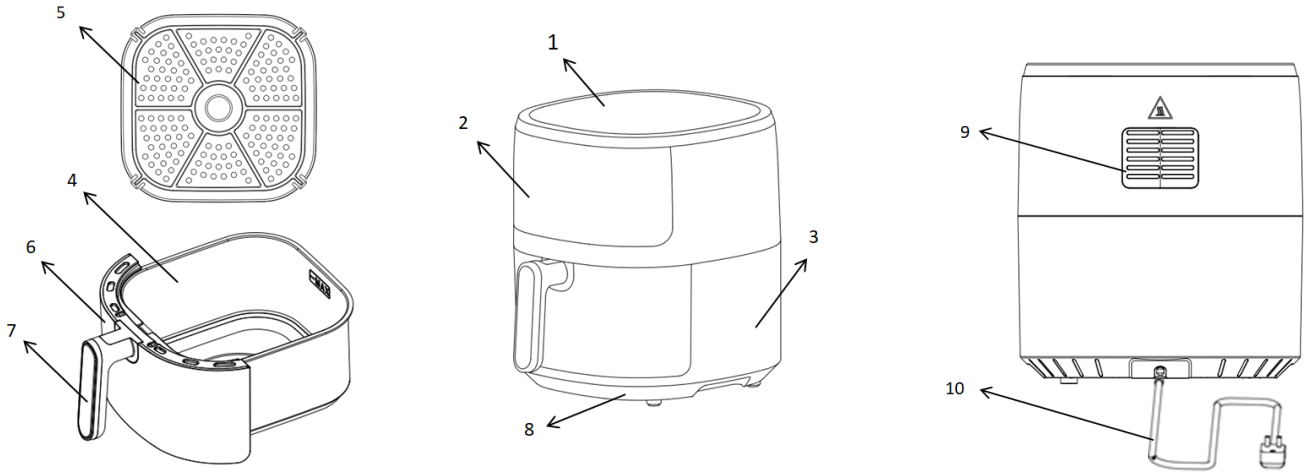

Fig.1 Fig.2

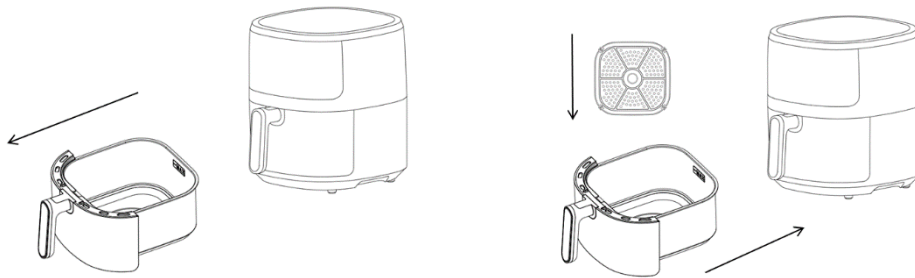

Fig.3 Fig.4

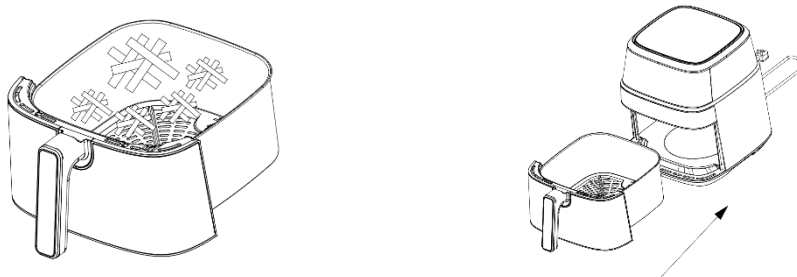

Fig.5 Fig.6

Vigtigt

Fare

- Dette apparat kan bruges af børn fra 8 år og opefter og personer med nedsatte fysiske, sensoriske eller mentale evner eller manglende erfaring og viden, hvis de er blevet overvåget eller instrueret i at bruge apparatet på en sikker måde og forstår de farer, der er forbundet med det. Børn må ikke lege med apparatet. Rengøring og brugervedligeholdelse må ikke foretages af børn, medmindre de er ældre end 8 år og under opsyn.
- Hold apparatet og dets ledning uden for rækkevidde af børn under 8 år.
- Sænk aldrig huset, som indeholder elektriske komponenter og varmeelementer, ned i vand, og skyl det heller ikke under vandhanen.
- Lad ikke vand eller anden væske trænge ind i apparatet for at undgå elektrisk stød.
- Læg altid de ingredienser, der skal steges, i skuffen, så de ikke kommer i kontakt med varmeelementerne.
- Dæk ikke luftindtaget og de ydre åbninger til, mens apparatet er i drift.
- Fyld ikke skuffen med olie, da det kan medføre brandfare.
- Rør aldrig ved apparatets inderside, mens det er i drift.
- Temperaturen på tilgængelige overflader kan være høj, når apparatet er i drift

ADVARSEL

- Kontrollér, om den spænding, der er angivet på apparatet, svarer til den lokale net spænding.
 - Brug ikke apparatet, hvis der er skader på stikket, net ledningen eller andre dele.
 - Gå ikke til en uautoriseret person for at udskifte eller reparere en beskadiget hovedledning.
 - Hold netledningen væk fra varme overflader.
 - Sæt ikke stikket i stikkontakten, og betjen ikke kontrolpanelet med våde hænder.
 - Placer ikke apparatet op ad en væg eller op ad andre apparater. Lad der være mindst 10 cm fri plads på bagsiden og siderne og 10 cm fri plads over apparatet.
- Læg ikke noget oven på apparatet.
- Brug ikke apparatet til andre formål end dem, der er beskrevet i denne vejledning.
 - Lad ikke apparatet køre uden opsyn.
 - Under varmluftstegning frigives der varm damp gennem luftudgangsåbningerne, Hold hænder og ansigt på sikker afstand af dampen og af luftudgangsåbningerne.
- Pas også på varm damp og luft, når du tager skuffen ud af apparatet.
- Alle tilgængelige overflader kan blive varme under brug (fig. 2).

- Tag straks stikket ud af stikkontakten, hvis du ser mørk røg komme ud af apparatet. Vent på, at røgudviklingen stopper, før du tager skuffen ud af apparatet.

Forsigtig

- Sørg for, at apparatet er placeret på en vandret, jævn og stabil overflade.
- Dette apparat er kun beregnet til husholdningsbrug. Det er muligvis ikke egnet til sikker brug i miljøer som f.eks. personalekøkkener, gårde, moteller og andre ikke-beboelsesmiljøer. Det er heller ikke beregnet til at blive brugt af kunder på hoteller, moteller, bed and breakfasts og andre boligområder.
- Hvis apparatet bruges forkert eller til professionelle eller semiprofessionelle formål, eller hvis det ikke bruges i henhold til instruktionerne i brugervejledningen, bortfalder garantien, og vi kan frasige os ethvert ansvar for skader, der er forårsaget.
- Tag altid stikket ud, når du ikke bruger apparatet.
- Apparatet skal køle af i ca. 30 minutter, før det kan håndteres eller rengøres sikkert.

Før første brug

1. Fjern alt emballagemateriale.
2. Fjern eventuelle klistermærker eller etiketter fra apparatet.
3. Rengør risten og skuffen grundigt med varmt vand, lidt opvaskemiddel og en ikke-slibende svamp.
4. Tør apparatet af indvendigt og udvendigt med en fugtig klud.

Dette er en olie fri air fryer, der arbejder med varm luft, Fyld ikke skuffen med olie eller stegefedt direkte.

Bemærk: Når din air fryer opvarmes første gang, kan den afgive en smule røg eller lugt. Det er normalt for mange varmeapparater. Det påvirker ikke dit apparats sikkerhed.

Klargøring til brug

- 1 Placer apparatet på en stabil, vandret og jævn overflade.

Anbring ikke apparatet på en ikke-varmebestandig overflade.

- 2 Placer risten i skuffen (fig. 4).

Fyld ikke skuffen med olie eller anden væske.

Læg ikke noget oven på apparatet, da luftstrømmen vil blive forstyrret og påvirke stegeresultatet med varmluft.

BRUG AF APPARATET

Den olie fri maskine kan tilberede et stort udvalg af ingredienser.

Tilberedning med varm luft

1. Sæt netstikket i en jordet stikkontakt.
2. Træk forsigtigt skuffen ud af air fryeren (Fig.3)
3. Læg ingredienserne i skuffen. (Fig.5)
4. Skub skuffen tilbage i air fryeren (fig. 6)

Vær opmærksom på at indsætte skuffen i air fryeren korrekt.

Brug aldrig air fryeren uden skuffen i.

Vær forsigtig: Rør ikke ved skuffen under og et stykke tid efter brug, da den bliver meget varm. Hold kun skuffen i håndtaget.

5. Bestem den nødvendige tilberedningstid for ingrediensen (se afsnittet 'Indstillinger' i dette kapitel).
6. Nogle ingredienser skal rystes halvvejs gennem tilberedningstiden (se afsnittet "Indstillinger" i dette kapitel). For at ryste ingredienserne skal du trække skuffen ud af apparatet i håndtaget og ryste den. Skub derefter skuffen tilbage i air fryeren.

Tip: Hvis du indstiller timeren til halvdelen af tilberedningstiden, kan du høre timeren brumme, når du skal ryste ingredienserne. Men det betyder, at du skal indstille timeren igen til den resterende tilberedningstid efter omrystningen.

7. Når du hører timeren brumme, er den indstillede tilberedningstid udløbet. Træk skuffen ud af apparatet

Bemærk: Du kan også slukke apparatet manuelt. For at gøre dette skal du indstille tiden til 1.

8. Tjek, om ingredienserne er klar.

Hvis ingredienserne ikke er klar endnu, skubber du bare skuffen tilbage i apparatet og indstiller timeren til et par ekstra minutter.

9. Hvis du vil fjerne ingredienser (f.eks. pommefrites), skal du trække skuffen ud af air fryeren og placere den i air fryeren.

Vend ikke skuffen på hovedet, mens risten stadig sidder på den, da overskydende olie, der har samlet sig i bunden af skuffen, vil løbe ud på ingredienserne.

Skuffen og ingredienserne er varme. Afhængigt af typen af ingredienser i air fryeren kan der komme damp ud af skuffen.

10. Tøm skuffen ned i en skål eller på en tallerken.

11. Når en portion ingredienser er klar, er air fryeren straks klar til at tilberede en ny portion.

INSTRUKTION TIL KONTROLPANEL

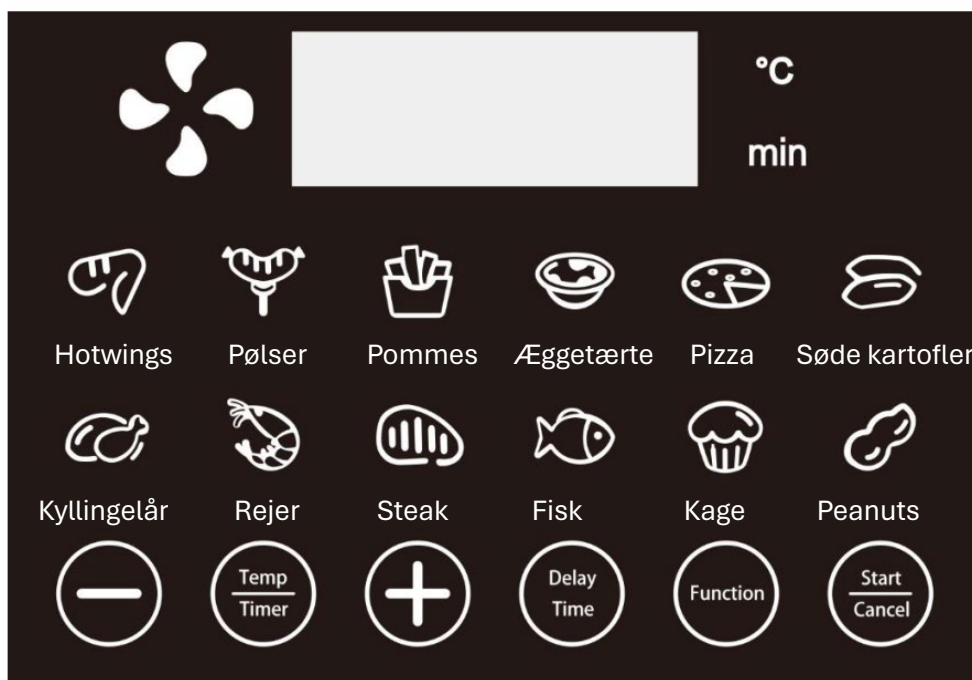

Brugsanvisning:

Nøgle  -Power Key

1: Tryk på tænd/sluk-tasten, efter tændingen lyser displayet klart, displayrøret viser standardbagningstiden for den første menu, og den første menu blinker.

2: Vælg funktionstasten  i henhold til standardmenuen. Menuen justeres fra venstre

mod højre. Temperaturen og tiden kan frit skiftes i  "Temperatur og tid"-knappen i henhold til personlige præferencer og smag, og de tilsvarende "-" og "+"-knapper kan øge og mindske temperaturen og tiden (Temperaturen blev øget eller mindsket med 5 °C hvert trin, og tiden blev øget eller mindsket med 1 minut).

3: Hvis du ikke trykker på "start"-knappen efter valg af menu, starter driftsfunktionen af sig selv 5 sekunder senere; og nedtælling af bagetid;

4: Reservationsfunktion: I henhold til forskellige brugeres brugsbetingelser kan den tilsvarende

menu reserveres, tryk på , som kan justeres fra 10 minutter til 24 timer; Start nedtælling af reservation efter betjening;

5: Efter funktionen skal du trykke på knappen  "Cancel" for at annullere bageprogrammet, og maskinen vil også udføre kølefunktionen i 30 sekunder;

6: Når bageprocessen er slut, eller 1 minut efter at funktionen ikke er betjent, går skærmen i standby tilstand, og tryk derefter på  "Start"-tasten, skærmen får strøm og viser fuldt lys, genstart driftstilstand.

Indstillinger













Tabellen nedenfor hjælper dig med at vælge de grundlæggende indstillinger for ingredienserne.

Bemærk: Husk, at disse indstillinger er vejledende. Da ingredienser har forskellig oprindelse, størrelse, form og mærke, kan vi ikke garantere den bedste indstilling til dine ingredienser.

Fordi Rapid Air-teknologien øjeblikkeligt genopvarmer luften inde i apparatet med det samme, så hvis man trækker **skuffen** kortvarigt ud af apparatet under varmluftstegning, forstyrres processen næsten ikke.

Tips

- Mindre ingredienser kræver normalt en lidt kortere tilberedningstid end større ingredienser.
- En større mængde ingredienser kræver kun en lidt længere forberedelsestid, en mindre mængde ingredienser kræver kun en lidt kortere forberedelsestid.
- At ryste mindre ingredienser halvvejs gennem tilberedningstiden optimerer slutresultatet og kan hjælpe med at forhindre ujævnt stegte ingredienser.
- Tilsæt lidt olie til friske kartofler for at få et sprødt resultat. Steg dine ingredienser i varmluftsfryseren inden for et par minutter efter, at du har tilsat olien.
- Snacks, der kan tilberedes i en ovn, kan også tilberedes i air fryeren.
- Brug færdiglavet dej til at lave fyldte snacks hurtigt og nemt. Færdiglavet dej kræver også kortere forberedelsestid end hjemmelavet dej.
- Placer en bageform eller et ovnfad i air fryeren, hvis du vil bage en kage eller quiche, eller hvis du vil stege skrøbelige ingredienser eller ingredienser med fyld.
- Foreslå bagetid til at indstille halvdelen af tiden, drej objektet på den ene side i bagningen, vil forbedre bageeffekten.

Menu												
Dfault temp	180°C	190°C	190°C	180°C	180°C	190°C	190°C	170°C	180°C	200°C	150°C	190°C
Tid for fejl	20 minutter	10 minutter	13 minutter	10 minutter	10 minutter	38 minutter	20 minutter	10 minutter	13 minutter	20 minutter	14 minutter	10 minutter

Tip: Tiden kan justeres efter personlig smag og madens type og størrelse.

Rengøring

Rengør apparatet efter hver brug.

Skuffen og risten med non-stick-belægning. Brug ikke køkkenredskaber af metal eller slibende rengøringsmidler til at rengøre dem, da det kan beskadige non-stick-belægningen.

1 Tag stikket ud af stikkontakten, og lad apparatet køle af.

Bemærk: Fjern skuffen for at lade air fryeren køle hurtigere ned.

2 Tør apparatets yderside af med en fugtig klud.

3 Rengør skuffen og risten med varmt vand, lidt opvaskemiddel og en ikke-slibende svamp.

Du kan bruge affedtningsmiddel til at fjerne resterende snavs.

Tip: Hvis der sidder snavs på risten eller i bunden af skuffen, skal du fylde skuffen med varmt vand tilsat lidt opvaskemiddel. Læg risten i skuffen, og lad risten og skuffen stå i blød i ca. 10 minutter.

4 Rengør apparatet indvendigt med varmt vand og en ikke-slibende svamp.

5 Rengør varmeelementet med en rengøringsbørste for at fjerne eventuelle madrester.

Opbevaring

1 Tag stikket ud af stikkontakten, og lad det køle af.

2 Sørg for, at alle dele er rene og tørre.

Garanti og service

Hvis du har brug for service eller information, eller hvis du har et problem, bedes du kontakte dit lokale autoriserede servicecenter.

Fejlfinding

problem	Mulig årsag	Løsning
Air fryeren virker ikke	Apparatet er ikke tilsluttet.	Sæt netstikket i en stikkontakt med jordforbindelse.
	Du har ikke indstillet timeren.	Indstil timerknappen til den ønskede tilberedningstid for at tænde for apparatet.
De ingredienser, der steges i air fryeren, er ikke færdige.	Mængden af ingredienser i skuffen er for stor.	Læg mindre portioner af ingredienser i skuffen. Mindre portioner steges mere jævnt.
	Den indstillede temperatur er for lav.	Indstil temperaturknappen til den ønskede temperaturindstilling (se afsnittet "Indstillinger" i kapitlet "Brug af apparatet").

	Forberedelsestiden er for kort.	Indstil timeren til den ønskede tilberedningstid (se afsnittet 'Indstillinger' i kapitlet 'Brug af apparatet').
Ingredienserne steges ujævnt i air fryeren.	Visse typer ingredienser skal rystes halvvejs gennem tilberedningstiden.	Ingredienser, der ligger oven på eller på tværs af hinanden (f.eks. pommes frites), skal rystes halvvejs gennem tilberedningstiden. Se afsnittet 'Indstillinger' i kapitlet 'Brug af apparatet'.
Stegte snacks er ikke sprøde, når de kommer ud af air fryeren.	Du har brugt en type snacks, der er beregnet til at blive tilberedt i en traditionel air fryeren.	Brug snacks i ovnen, eller pensl dem med lidt olie for at få et sprødere resultat.
Jeg kan ikke skubbe skuffen ordentligt ind i apparatet.	Der er for mange ingredienser i skuffen.	Fyld ikke skuffen ud over MAX-indikationen.
	Skuffen er ikke placeret korrekt i apparatet.	Skub skuffen ned i apparatet, indtil du hører et klik.
Der kommer hvid røg ud af apparatet.	Du tilbereder fedtede ingredienser.	Når du steger fedtede ingredienser i Air fryeren, vil der løbe en stor mængde olie ud i skuffen. Olien producerer hvid røg, og skuffen kan blive mere varm end normalt. Dette påvirker ikke apparatet eller slutresultatet.
	Skuffen indeholder stadig fedtresten fra tidligere brug.	Hvid røg skyldes, at fedt opvarmes i skuffen. Sørg for at rengøre skuffen ordentligt efter hver brug.
Friske pommes frites bliver stegt ujævnt i air fryeren.	Du har ikke brugt den rigtige kartoffeltype.	Brug friske kartofler, og sørg for, at de forbliver faste under stegningen.
	Du skyllede ikke kartoffelstavene ordentligt, før du stegte dem.	Skyl kartoffelstavene ordentligt for at fjerne stivelse fra ydersiden af stavene.
Friske pommes frites er ikke sprøde, når de kommer ud af air fryeren.	Hvor sprøde pomfritterne bliver, afhænger af mængden af olie og vand i pomfritterne.	Sørg for at tørre kartoffelstavene ordentligt, før du tilsætter olien.
		Skær kartoffelstavene mindre for at få et sprødere resultat.
		Tilsæt lidt mere olie for at få et sprødere resultat.

Korrekt bortskaffelse af dette produkt



Denne mærkning angiver, at dette produkt ikke må bortskaffes sammen med andet husholdningsaffald i hele EU. For at forhindre mulig skade på miljøet eller menneskers sundhed fra ukontrolleret bortskaffelse af affald, skal du genbruge det ansvarligt for at fremme bæredygtig genbrug af materielle ressourcer. Hvis du vil returnere din brugte enhed, skal du bruge retur- og indsamlingssystemerne eller kontakte den forhandler, hvor produktet blev købt. De kan tage dette produkt med til miljømæssig sikker genbrug.

Instruction manual – English

FOR INDOOR HOUSEHOLD USE ONLY

IMPORTANT SAFEGUARDS

When using electrical appliances, basic safety precautions should always be followed including the following:

1. Read all instructions.
2. Do not touch hot surfaces.
3. To protect against electric shock do not immerse cord, plugs, or base in water or other liquid.
4. **WARNING:** This electrical appliance contains a heating function. Surfaces, also different than the functional surfaces, can develop high temperatures. Since temperatures are differently perceived by different persons, this equipment shall be used with **CAUTION**. The equipment shall be touch only at intended handles and gripping surfaces and use heat protection like gloves or similar. Surfaces other than intended gripping surfaces shall get sufficiently time to the cool down before getting touched.
5. Unplug from outlet when not in use and before cleaning. Allow to cool before putting on or taking off parts.
6. Type Y: If the supply cord is damaged, it must be replaced by the manufacturer, its service agent or similarly qualified persons in order to avoid a hazard.
7. The use of accessory attachments not recommended by the appliance manufacturer may cause injuries.
8. Do not use outdoors.
9. Do not let cord hang over edge of table or counter or touch hot surfaces.
10. Do not place on or near a hot gas or electric burner, or in a heated oven.
11. Extreme caution must be used when moving an appliance containing hot oil or other hot liquids.
12. Always attach plug to appliance first, then plug cord in the wall outlet. To disconnect, turn any control to "off," then remove plug from wall outlet.
13. Do not use appliance for other than intended use.
14. This appliance can be used by children aged from 8 years and above and persons with reduced physical, sensory or mental capabilities or lack of experience and knowledge if they have been given supervision or instruction concerning use of the appliance in a safe way and understand the hazards involved. Children shall not play with the appliance. Cleaning and user maintenance shall not be made by children unless they are old than 8 and supervised.
15. Keep the appliance and its cord out of reach of children less than 8 years.
16. The appliances are not intended to be operated by means of an external timer or separate remote-control system.

INTRODUCTION

This all new Hot-air fryer provides an easy and healthy way of preparing your favorite ingredients. By using hot rapid air circulation and a top grill, it is able to make numerous dishes. The best part is that the Hot-air fryer heats food at all directions and most of the ingredients do not need any oil.

TECHNICAL DATA:

-----Voltage:220-240V~ 50/60Hz

-----Wattage:1500 Watts

-----Capacity of basket:5.0Litre

-----Adjustable temperature:80°C-200°C

----- Timer (0-60 min)

GENERAL DESCRIPTION (Fig.1/Fig.2)

- | | |
|------------------|---------------------------------|
| 1. Control panel | 2. Front panel |
| 3. The main body | 4. Basket |
| 5. Grid | 6. Basket cover |
| 7. Basket handle | 8. Bottom cover |
| 9. Air outlet | 10. Main cord (Electrical cord) |

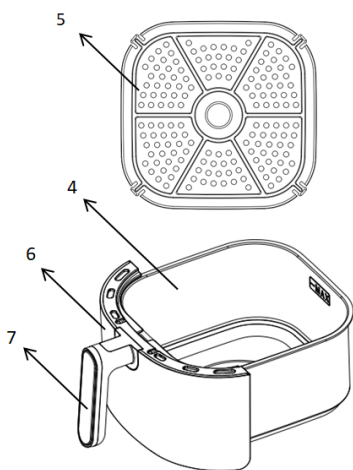

Fig.1

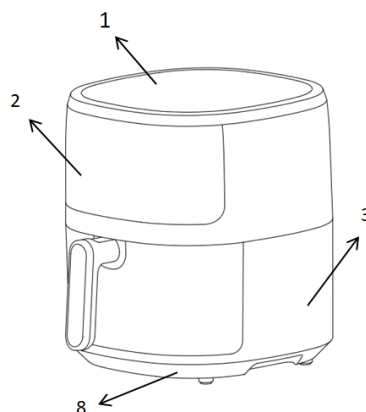
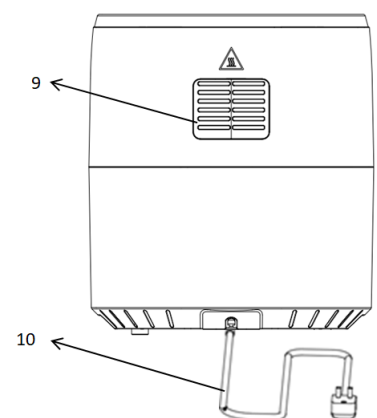

Fig.2



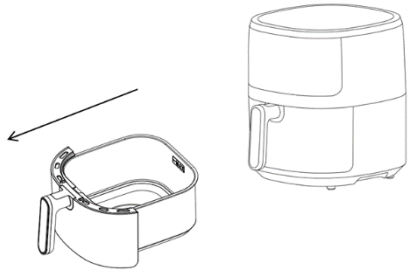

Fig.3

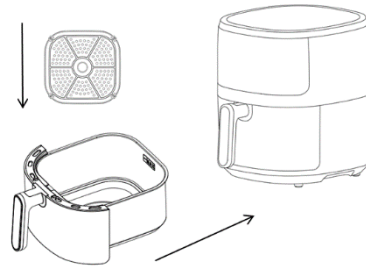

Fig.4

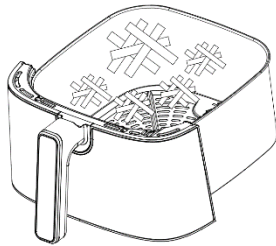

Fig.5

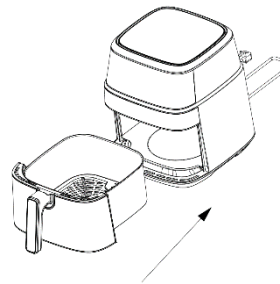

Fig.6

Important

Danger

-This appliance can be used by children aged from 8 years and above and persons with reduced physical, sensory or mental capabilities or lack of experience and knowledge if they have been given supervision or instruction concerning use of the appliance in a safe way and understand the hazards involved. Children shall not play with the appliance. Cleaning and user maintenance shall not be made by children unless they are older than 8 and supervised.

-Keep the appliance and its cord out of reach of children less than 8 years.

-Never immerse the housing, which contains electrical components and the heating elements, in water nor rinse it under the tap.

-Do not let any water or other liquid enter the appliance to prevent electric shock.

-Always put the ingredients to be fried in the basket, to prevent it from coming into contact with the heating elements.

-Do not cover the air inlet and the air outer openings while the appliance is operating.

-Do not fill the pot with oil as this may cause a fire hazard.

-Never touch the inside of the appliance while it is operating.

The temperature of accessible surfaces may be high when the appliance is operating.

WARNING

- Check if the voltage indicated on the appliance fits the local mains voltage.
- Do not use the appliance if there is any damage on plug, mains cord or other parts.
- Do not go to any unauthorized person to replace or fix damaged main cord.
- Keep the mains cord away from hot surfaces.
- Do not plug in the appliance or operate the control panel with wet hands..
- Do not place the appliance against a wall or against other appliances. Leave at least 10cm free space on the back and sides and 10cm free space above the appliance.

Do not place anything on top of the appliance.

- Do not use the appliance for any other purpose than described in this manual.
- Do not let the appliance operate unattended.
- During hot air frying, hot steam is released through the air outlet openings, Keep your hands and face at a safe distance from the steam and from the air outlet openings.

Also be careful of hot steam and air when you remove the pot from the appliance.

- Any accessible surfaces may become hot during use (Fig.2)
- Immediately unplug the appliance if you see dark smoke coming out of the appliance. Wait for the smoke emission to stop before you remove the pot from the appliance.

Caution

- Ensure the appliance is placed on a horizontal, even and stable surface.
- This appliance is designed for household use only. It may not be suitable to be safely used in environments such as staff kitchens, farms, motels, and other non-residential environments. Nor is it intended to be used by clients in hotels, motels, bed and breakfasts and other residential environments.
- If the appliance is used improperly or for professional or semi-professional purposes or it is not used according to the instructions in the user manual, the guarantee becomes invalid and we could refuse any liability for damage caused.
- Always unplug the appliance while not using.
- The appliance needs approximately 30 minutes to cool down for handling or cleaning safely.

Before first use

1. Remove all packaging materials.
2. Remove any stickers or labels from the appliance.
3. Thoroughly clean the basket and pot with hot water, some washing-up liquid and a non-abrasive sponge.
4. Wipe inside and outside of the appliance with a moist cloth.

This is an oil-free fryer that works on hot air, Do not fill the pot with oil or frying fat directly.

Notice: When your air fryer is heated for the first time, it may emit slight smoke or odor. This is normal with many heating appliances. This does not affect the safety of your appliance.

Preparing for use

- 1 Place the appliance on a stable, horizontal and even surface.

Do not place the appliance on non-heat-resistant surface.

- 2 Place the grill in the pot (Fig.4).

Do not fill the pot with oil or any other liquid.

Do not put anything on top of the appliance, the airflow will be disrupted and affects the hot air frying result.

USING THE APPLIANCE

The oil-free can prepare a large range of ingredients.

Hot air frying

1. Connect the mains plug into an earthed wall socket.
2. Carefully pull the pot out of the Hot-air fryer (Fig.3)
3. Put the ingredients in the basket. (Fig.5)
4. Slide the pot back into the Hot-air fryer (Fig 6)

Noting to carefully align with the guides in the body of the fryer.

Never use the pot without the basket in it.

Caution: Do not touch the pot during and some time after use, as it gets very hot. Only hold the pot by the handle.

5. Determine the required preparation time for the ingredient (see section ‘Settings’ in this chapter).
6. Some ingredients require shaking halfway through the preparation time (see section “Settings” in this chapter). To shake the ingredients, pull the pot out of the appliance by the handle and shake it. Then slide the pot back into the air fryer

Tip: If you set the timer to half the preparation time, you hear the timer buzzer when you have to shake the ingredients. However, this means that you have to set the timer again to the remaining preparation time after shaking.

7. When you hear the timer buzzer, the set preparation time has elapsed. Pull the pot out of the appliance

Note: You can also switch off the appliance manually. To do this, set the time to 1.

8. Check if the ingredients are ready.

If the ingredients are not ready yet, simply slide the pot back into the appliance and set the timer to a few extra minutes.

9. To remove ingredients (e.g. fries), pull the pot out of the Hot-air fryer and place it on trial framework.

Do not turn the basket upside down with the pot still attached to it, as any excess oil that has collected on the bottom of the pot will leak onto the ingredients.

the pot and the ingredients are hot. Depending on the type of the ingredients in the air fryer, steam may escape from the pot.

10. Empty the basket into a bowl or onto a plate.
11. When a batch of ingredients is ready, the Hot-air fryer is instantly ready for preparing another batch.

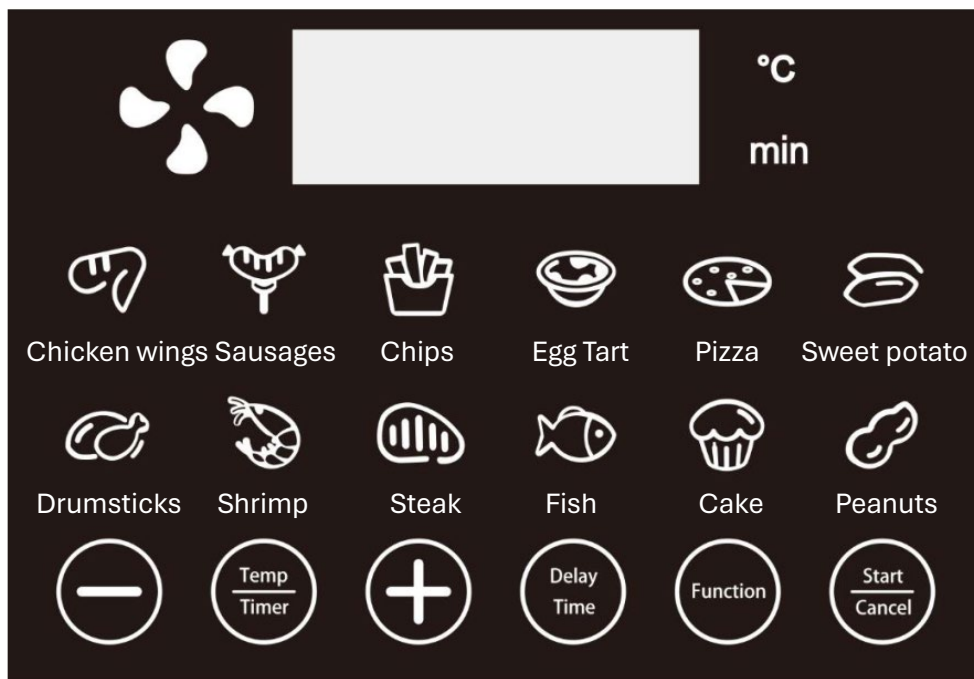

CONTROL PANEL INSTRUCTIONS



Operation Instructions:

Key  –Power Key

1: Press power key, after power on, the display light is all bright, the display tube shows the default baking time of the first menu, and the first menu will flash.

2: Select the  Function key according to the default menu. The menu is adjusted from left to right. The temperature and time can be freely switched in the  "Temperature and time" button according to personal preferences and tastes, and the corresponding "-" and "+" buttons can increase and decrease the temperature and time (The temperature was increased or decreased by 5°C each step, and the time was increased or decreased by 1Min)

3: After menu selection, if you do not press the "start" button, the operation function will start by itself 5 seconds later; And bake time countdown;

4: Reservation function: according to different users' use conditions, the corresponding menu



can be reserved, press which can be adjusted from 10 minutes to 24 hours; Start reservation countdown after operation;



5: After the function operation, press the "Cancel" button to cancel the baking program, and the machine will also carry out the cooling operation for 30 seconds;

6: After the baking process is over, or 1 minute after the function is not operated, the display



screen will enter the standby mode, then press "Start" key , The display screen will be energized and display full light, restart operation mode.

Settings

This table below will help you to select the basic settings for the ingredients.













Note: Keep in mind that these settings are indications. As ingredients differ in origin, size, shape as well as brand, we cannot guarantee the best setting for your ingredients.

Because the Rapid Air technology instantly reheats the air inside the appliance instantly

Pull the **pot** briefly out of the appliance during hot air frying barely disturbs the process.

Tips

- *Smaller ingredients usually require a slightly shorter preparation time than larger ingredients.*
- *A larger amount of ingredients only requires a slightly longer preparation time, a smaller amount of ingredients only requires a slightly shorter preparation time.*
- *Shaking smaller ingredients halfway through the preparation time optimizes the end result and can help prevent unevenly fried ingredients.*
- *Add some oil to fresh potatoes for a crispy result. Fry your ingredients in the Hot-air fryer within a few minutes after you added the oil.*
- *Snacks that can be prepared in a oven can also be prepared in the Hot-air fryer*
- *Use pre-made dough to prepare filled snacks quickly and easily. Pre-made dough also requires a shorter preparation time than home-made dough.*
- *Place a baking tin or oven dish in the Hot-air fryer basket if you want to bake a cake or quiche or if you want to fry fragile ingredients or filled ingredients*
- *Suggest baking time to set half of the time, turn the object on one side in the baking, will improve the baking effect.*

Menu												
Default temp	180°C	190°C	190°C	180°C	180°C	190°C	190°C	170°C	180°C	200°C	150°C	190°C
Default time	20min	10min	13min	10min	10min	38min	20min	10min	13min	20min	14min	10min

Tip: Time can be adjusted according to personal taste and the type and size of food.

Cleaning

Clean the appliance after every use.

The pot and the non-stick coating basket. Do not use metal kitchen utensils or abrasive cleaning materials to clean them, as this may damage the non-stick coating.

1 Remove the mains plug from the wall socket and let the appliance cool down.

Note: Remove the pot to let the Hot-air fryer cool down more quickly.

2 Wipe the outside of the appliance with a moist cloth.

3 Clean the pot and basket with hot water, some washing-up liquid and a non-abrasive sponge.

You can use degreasing liquid to remove any remaining dirt.

Tip: If dirt is stuck to the basket or the bottom of the pot, fill the pot with hot water with some washing-up liquid. Put the basket in the pot and let the pot and the basket soak for approximately 10 minutes.

4 Clean the inside of the appliance with hot water and non-abrasive sponge.

5 Clean the heating element with a cleaning brush to remove any food residues.

Storage

1 Unplug the appliance and let it cool down.

2 Make sure all parts are clean and dry.

Guarantee and service

If you need service or information or if you have a problem, please contact your local authorized service centre

Troubleshooting

Problem	Possible cause	Solution
The Hot-air fryer does not work	The appliance is not plugged in.	Put the mains plug in an earthed wall socket.
	You have not set the timer.	Set the timer key to the required preparation time to switch on the appliance.
The ingredients fried with the air fryer are not done.	The amount of ingredients in the basket is too big.	Put smaller batches of ingredients in the basket. Smaller batches are fried more evenly.
	The set temperature is too low.	Set the temperature key to the required temperature setting (see section 'settings' in chapter 'Using the appliance').
	The preparation time is too short.	Set the timer to the required preparation time (see section 'Settings' in chapter 'Using the appliance').
The ingredients are fried unevenly in the air fryer.	Certain types of ingredients need to be shaken halfway through the preparation time.	Ingredients that lie on top of or across each other (e.g. fries) need to be shaken halfway through the preparation time. See section 'Settings' in chapter 'Using the appliance'.
Fried snacks are not crispy when they come out of the air fryer.	You used a type of snacks meant to be prepared in a traditional deep fryer.	Use oven snacks or lightly brush some oil onto the snacks for a crispier result.
I cannot slide the pan into the appliance properly.	There are too much ingredients in the basket.	Do not fill the basket beyond the MAX indication.
	The basket is not placed in the pot correctly.	Push the basket down into the pot until you hear a click.
White smoke comes out of the appliance.	You are preparing greasy ingredients.	When you fry greasy ingredients in the air fryer, a large amount of oil will leak into the pot. The oil produces white smoke and the pot may heat up more than usual. This does not affect the appliance or the end result.
	The pot still contains grease residues from previous use.	White smoke is caused by grease heating up in the pan. make sure you clean the pan properly after each use.

Fresh fries are fried unevenly in the air fryer.	You did not use the right potato type.	Use fresh potatoes and make sure they stay firm during frying.
	You did not rinse the potato sticks properly before you fried them.	Rinse the potato sticks properly to remove starch from the outside of the sticks.
Fresh fries are not crispy when they come out of the air fryer.	The crispiness of the fries depends on the amount of oil and water in the fries.	Make sure you dry the potato sticks properly before you add the oil.
		Cut the potato sticks smaller for a crispier result.
		Add slightly more oil for a crispier result.

Correct Disposal of this product	
	<p>This marking indicates that this product should not be disposed with other household wastes throughout the EU. To prevent possible harm to the environment or human health from uncontrolled waste disposal, recycle it responsibly to promote the sustainable reuse of material resources. To return your used device, please use the return and collection systems or contact the retailer where the product was purchased. They can take this product for environmental safe recycling.</p>

FUN NORDIC ApS
Rugkobbel 260
6200 Aabenraa
Denmark
www.funnordic.dk